

Carreta Forrageira CAFP-3000

Versão disponível com
Pistão Hidráulico



Leia atentamente o manual técnico do operador antes de ligar e operar o equipamento. A manutenção, conservação e garantia do equipamento dependem diretamente das informações constantes no manual.



Desde
1972



Pinheiro
Máquinas Agrícolas



Sr. Proprietário

Parabéns pela aquisição da **Carreta Forrageira CAF-3000**

Um produto da mais alta qualidade, especialmente projetado para atender as suas necessidades.

Este manual contém instruções de operação e manutenção, que devidamente observadas, serão a garantia do bom funcionamento, com segurança e durabilidade da sua **Carreta Forrageira**.

Encontra-se fixado na estrutura da máquina a sua plaqueta de identificação com data e número de série de fabricação. Anote este número no certificado de garantia. Esta informação será muito importante para identificação da sua máquina em caso de assistência e/ou reposição de peças

A indústria Pinheiro estará sempre a seu dispor para responder qualquer consulta, Oferecendo-lhe assistência técnica eficaz e permanente.

Desde
1972

Índice

01 - Conhecendo sua Carreta Forrageira CAFP-3000	01
02 - Especificações Técnicas	02
03 - Conjunto roda CAFP-3000 (Desenho/Lista)	03
04 - Carreta CAFP-3000 (Desenho)	04
05 - Carreta CAFP-3000 (Lista)	05
06 - Carreta CAFP-3000-HD (Desenho)	06
07 - Carreta CAFP-3000-HD (Lista)	07
08 - Adesivos	08
09 - Como solicitar peças de reposição	09
10 - Termo de Garantia	10
Controle de Garantia	11

Desde
1972



Pinheiro
Máquinas Agrícolas

1 - Conhecendo sua Carreta CAFP-3000



2 - Especificações Técnicas

CAFP3000	Dimensões da caçamba	3,00 x 1,80 x 0,80 M
	Dimensões do conjunto	5,20 x 1,80 x 1,670 M
	Dimensões do pneu	750 x 16
	Capacidade de carga	4,32m ³ (3000 Kg)
	Produção diária	6 x 10 ton./h*
	Tomada de potência	540 rpm
	Sistema Basculante	Manual ou Hidráulico
	Peso com pneus	520 Kg

*As produções citadas acima podem sofrer variações de acordo com a umidade do produto, peso específico e condições de trabalho.



3 - Conjunto da roda CAFP-3000

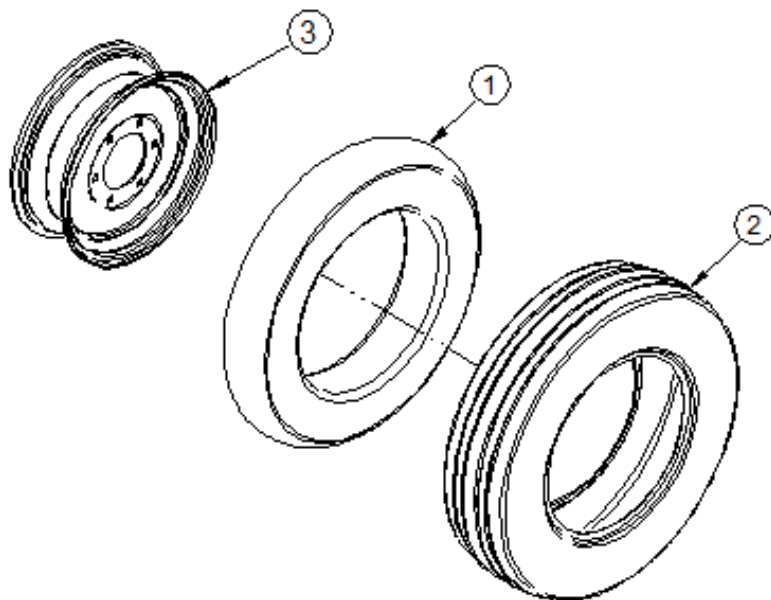

Item	Código	Descrição do Produto	Qrde
1	90.025.00006	CAMARA DE AR P/ PNEU AGRICOLA 750- 16	1
2	90.025.00002	PNEU AGRIC. IMPLEMENTO 750 X 16 - 10 PR	1
3	90.032.00003	RODA CARRETA 550/600 X 16 6 FUROS (Pinheiro)	1

4 - Conjunto da CAFP-3000 - Desenho

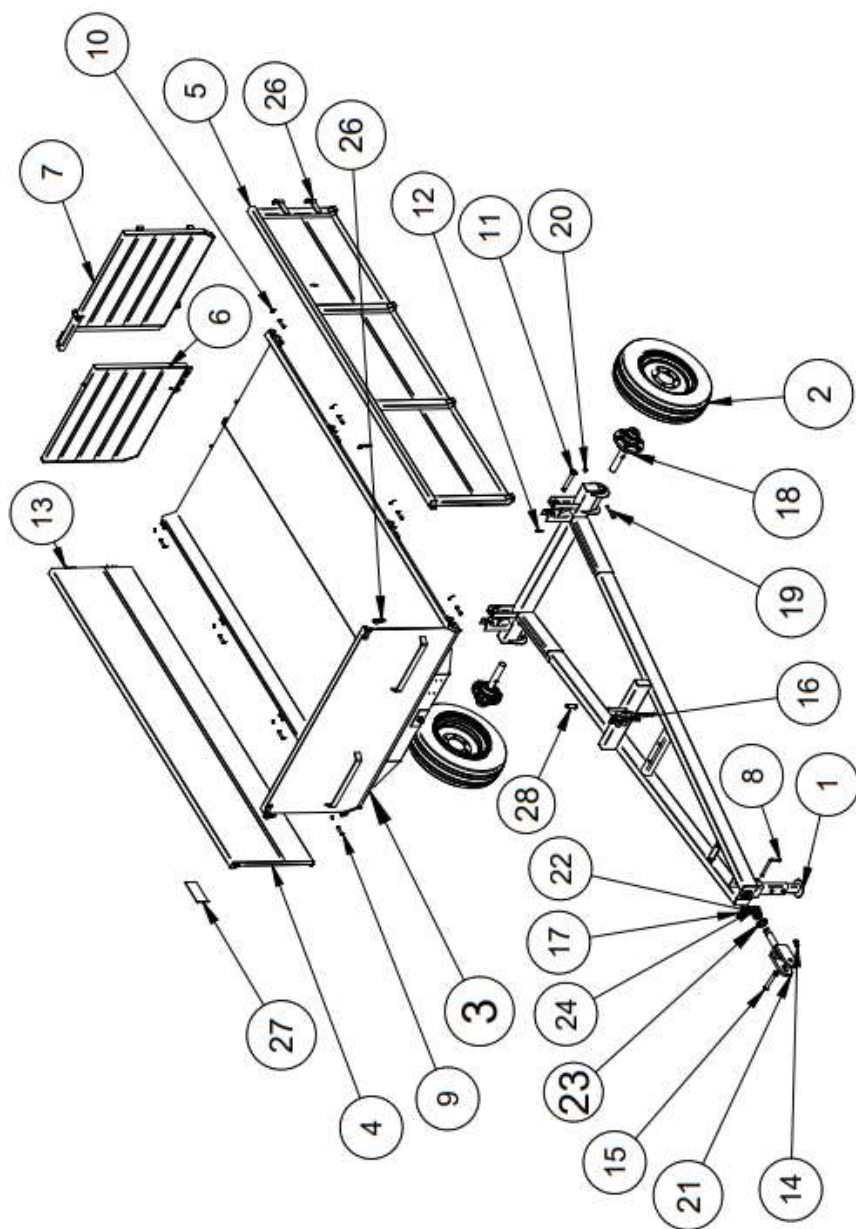

5 - Conjunto da CAFP-3000 - Lista

ITEM	CÓDIGO	DESCRIÇÃO DO PRODUTO	QTDE
1	11.300.03000	CJ.CHASSI DA CAFP-3000	1
2	11.300.02023	Cj.Roda Pinheiro (Ø174)	2
3	11.300.03001	CJ.PLATAFORMA.3000	1
4	11.300.03002	CJ.GUARDA DIREITA	1
5	11.300.03003	CJ.GUARDA ESQUERDA	1
6	11.300.03004	CJ.PORTA TRASEIRA DIREITA	1
7	11.300.03005	CJ.PORTA TRASEIRA ESQUERDA	1
8	11.300.00070	TRAVA DO PÉ	1
9	11.300.00071	PINO DA BUCHA DA DODRADIÇA	8
10	90.008.00008	CONTRAPINO 1/8" X 1" ZINCADO	13
11	11.300.03006	CJ.Pino de articulação da plataforma	2
12	90.008.00006	Contra Pino 3/16 X 13/4"	2
13	11.300.03007	CJ.PINO DOBRADIÇA DIREITA	2
14	90.014.00003	PINO TRAVA DE ARGOLA UNIVERSAL 7/16	1
15	90.014.00008	PINO DE ENGATE DA CARRETA FORJADO Ø 7/8 X 170 MM	1
16	90.014.00004	Pino Trava Caçamba da Carreta Forjado	1
17	90.014.00002	RAMONA 503030168 3 X 62 MM	1
18	90.032.00016	CJ CUBO DE RODA Ø174 X Ø130 X 225 MM- 6 FUROS - 4	2
19	90.022.00168	PARAF. ALLEN C/C 1/2 X 4 UNC POL	2
20	90.027.00043	PORCA AUTOFRENAVANTE 1/2 UNC ZINCADO	2
21	11.500.03016	Cj Engate de tração	1
22	90.027.00032	PORCA CASTELO S/COROA 1 1/2" UNF 12 FPP GRAU 2	1
23	11.500.00004	Arruela engate do cabeçalho	1
24	90.008.00009	CONTRAPINO 1/4 X 3 ZINCADO	1
25	90.014.00001	RAMONA P/ ACESSORIO TRATOR 5MM	2
26	11.300.03008	CJ.PINO DOBRADIÇA ESQUERDA	2
27	90.001.00012	JOGO DE ADESIVO CARRETA CAF 3000 (COR BRANCO)	1
28	90.011.00015	MANOPLA P/ CABO DA BICA PICADEIRAS	1

6 - Conjunto da CAFP-3000HD - Desenho

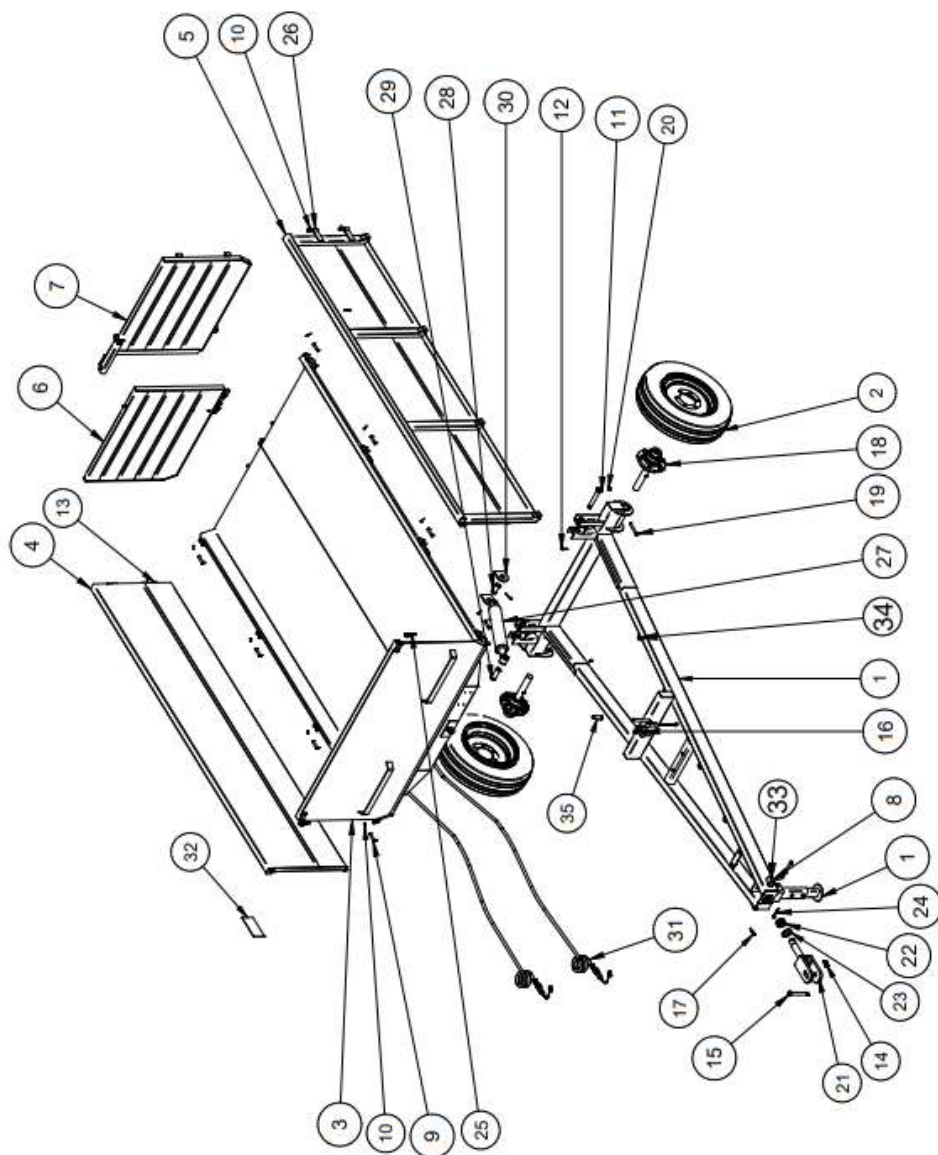

Desenhado
1972

7 - Conjunto da CAFP-3000HD - Lista

Item	Codigo	Descrição do Produto	Qtde
1	11300.03000	CJ.CHASSI DA CAFP-3000	1
2	11300.02023	Cj.Roda Pinheiro (Ø174)	2
3	11300.03011	CJ.PLATAFORMA 3000 HD	1
4	11300.03002	CJ.GUARDA DIREITA	1
5	11300.03003	CJ.GUARDA ESQUERDA	1
6	11300.03004	CJ.PORTA TRASEIRA DIREITA	1
7	11300.03005	CJ.PORTA TRASEIRA ESQUERDA	1
8	11300.00070	TRAVA DO PÉ	1
9	11300.00071	PINO DA BUCHA DA DODRADIÇA	8
10	90.008.00008	CONTRAPINO 1/8" X 1" ZINCADO	13
11	11300.03006	CJ.Pino de articulação da plataforma	2
12	90.008.00006	Contra Pino 3/16 X 1 3/4"	4
13	11300.03007	CJ.PINO DOBRADIÇA DIREITA	2
14	90.014.00003	PINO TRAVA DE ARGOLA UNIVERSAL 7/16	1
15	90.014.00008	PINO DE ENGATE DA CARRETA FORJADO Ø 7/8 X 170 MM	1
16	90.014.00004	Pino Trava Caçamba da Carreta Forjado	1
17	90.014.00002	RAMONA 503030168 3 X 62 MM	1
18	90.032.00016	CJ CUBO DE RODA Ø174 X Ø130 X 225 MM- 6 FUIROS - 4	2
19	90.022.00168	PARAF. ALLEN C/C 1/2 X 4 UNC PCL	2
20	90.027.00043	PORCA AUTOFRENAVANTE 1/2 UNC ZINCADO	2
21	11500.03016	Cj Engate de tração	1
22	90.027.00032	PORCA CASTELO S/COROA 1/2" UNF 12 FFP GRAU 2	1
23	11500.00004	Arruela engate do cabeçalho	1
24	90.008.00009	CONTRAPINO 1/4 X 3 ZINCADO	1
25	90.014.00001	RAMONA P/ ACESSORIO TRATOR 5MM	2
26	11300.03008	CJ.PINO DOBRADIÇA ESQUERDA	2
27	90.018.00010	CILINDRO HIDRAULICO 3" X HASTE 1 3/4"	1
28	11500.00078	Pino menor de Articulação do Cilindro	1
29	11500.00077	Pino maior de Articulação do Cilindro	1
30	11500.00018	Fixação do cilindro	2
31	90.018.00004	MANGUEIRA HIDRAULICA 5,50MTS P/ CARRETAS AGRIC KIT	1
32	90.001.00012	JOGO DE ADESIVO CARRETA CAFP 3000 (COR BRANCO)	1
33	11500.00012	Apoio da Mangueira Hdráulica	2
34	12.035.00047	ANEL ENCOSTO DO ROTOR	4
35	90.011.00015	MANOPLA P/ CABO DA BICA PICADEIRAS	1

8 - Adesivos

“ Desde 1972 ao lado do Produtor Rural ”

CAFF-3000



BRASIL

COD. 2764

PINHEIRO

PINH

EIRO

IQ9a	CÓDIGO	DESCRIÇÃO DO PRODUTO	QTDE.
1	90.001.00012	JOGO DE ADESIVO CAFF-3000	1

Desde
1972



Pinheiro
Máquinas Agrícolas

9 - Como Solicitar Peças de Reposição

Este catálogo contém identificadas todas as peças e conjuntos que compõem a Carreta Forrageira CAFP-3000.

É um completo e eficiente guia para Assistência Técnica.

É **Necessário** fornecer os seguintes dados:

Número de série da máquina, conforme plaqueta de identificação fixada na estrutura da máquina.

Código e denominação das peças, conforme lista de peças deste manual.

Quantidade de peças.

Qualquer dúvida poderá se solucionada pelo Departamento de assistência Técnica da Industria Agro-mecânica Pinheiro Ltda.

Fone (0XX19)3843-9250

SOLICITAR PEÇAS CONFORME EXEMPLO ABAIXO:

ITEM	CÓDIGO	DESCRIÇÃO DO PRODUTO	QTDE.
1	6860046	CONJUNTO CHASSI DA CARRETA CAFP-3000	1



DE ACORDO COM A POLÍTICA DE INTRODUÇÃO CONTÍNUA DE MELHORAMENTOS DOS PRODUTOS DA COMPANHIA, AS ESPECIFICAÇÕES CONTIDAS NESTA PUBLICAÇÃO PODEM SOFRER ALTERAÇÕES A QUALQUER MOMENTO, SEM PRÉVIO AVISO

10 - Termo de Garantia

A Indústria Agro-Mecânica Pinheiro Ltda., garante o equipamento descrito neste manual, por defeito de fabricação, devidamente comprovado pela fábrica dentro das seguintes condições:

1. A garantia é válida:

- Por um período de 6 meses a partir da data de emissão da Nota Fiscal da fábrica ou distribuidor/revendedor.
 - Por um período de 12 meses contados a partir da data de fabricação, indicada na placa de identificação.
 - A garantia cessa a partir do vencimento de um dos períodos acima, prevalecendo o que primeiro ocorrer.
- A presente garantia consiste no compromisso da Pinheiro em reparar ou fornecer gratuitamente, em sua fábrica em Itapira/SP, as peças que a seu exclusivo juízo, apresentarem defeitos de fabricação.
 - Somente serão cumpridas as cláusulas do presente Termo de Garantia, se a ficha anexa estiver de posse da Pinheiro, devidamente preenchida, datada, assinada e acompanhada da cópia xerográfica do documento da venda do equipamento ao usuário.
 - A garantia não cobre despesas com transportes e fretes.
 - No caso em que houver necessidade do acompanhamento de técnicos, a garantia não cobre despesas de locomoção e estadia dos mesmos.
 - Peças sujeitas a desgaste normal, como facas, contra-facas, roletes, correias, entre outros, são excluídas deste termo.
 - A Pinheiro se reserva o direito de efetuar modificações nos equipamentos sempre que necessário, sem que por isso incorram em obrigações de qualquer espécie.

Esta garantia perderá a validade quando:

- O defeito apresentado for ocasionado por uso indevido, e/ou desacordo com o manual de operação.
- O equipamento for alterado, violado ou consertado por pessoas não autorizadas pelo fabricante.
- Forem utilizadas peças não originais de fábrica.
- O equipamento for violado de forma a dificultar a avaliação do defeito.



IMPORTANTE :

Solicitamos aos Srs. Proprietários que colaborem, enviando a ficha de garantia da Fábrica para que a Garantia do Produto não sofra prejuízo, pois apenas serão considerados casos em que a ficha de controle esteja em poder da Indústria

Produto: Carreta Forrageira CAFP-3000
série nº: _____
Nota Fiscal nº _____

Proprietário: _____

Endereço: _____

CEP: _____ Cidade _____ Estado _____

Contato: Fone (____) _____ Celular (____) _____

E-mail: _____

Declaro ter lido e entendido o Manual de Operação e os Termos de Garantia nele contido.

Cliente: _____ Data ____ / ____ / ____

Assinatura

Revendedor – carimbo e assinatura

Controle de garantia da fábrica

Produto: Carreta Forrageira CAPF-3000
série nº: _____
Nota Fiscal nº _____

Proprietário: _____

Endereço: _____

CEP _____ Cidade _____ Estado _____

Contato: Fone (____) _____ Celular (____) _____

E-mail: _____

Declaro ter lido e entendido o Manual de Operação e os Termos de Garantia nele contido.

Cliente: _____ Data ____ / ____ / ____

Assinatura

Revendedor – carimbo e assinatura

Controle de garantia do revendedor

Produto: Carreta Forrageira CAPF-3000
série nº: _____
Nota Fiscal nº _____

Revendedor: _____

Endereço: _____

CEP _____ Cidade _____ Estado _____

Contato: Fone (____) _____ Celular (____) _____

E-mail: _____

Declaro ter lido e entendido o Manual de Operação e os Termos de Garantia nele contido.

Cliente: _____ Data ____ / ____ / ____

Assinatura

Revendedor – carimbo e assinatura



Desde
1972



Pinheiro
Máquinas Agrícolas



Desde
1972



Pinheiro
Máquinas Agrícolas



Desde
1972



Pinheiro
Máquinas Agrícolas



Desde
1972



Pinheiro
Máquinas Agrícolas

PARA SUA GARANTIA USE SOMENTE PEÇAS ORIGINAIS PINHEIRO

PARA MAIORES INFORMAÇÕES ENTRE EM CONTATO
NA REVENDA AUTORIZADA MAIS PRÓXIMA OU
DIRETAMENTE COM:

INDÚSTRIA AGRO-MECÂNICA PINHEIRO LTDA
Rod. SP 147 Saída Km 43 - Estrada dos Pinheiros s/nº
Bairro dos Pinheiros - Itapira / SP
Fone: (0xx19) 3843-9250
Website: www.maquinaspinheiro.com.br
E-mail: vendas@maquinaspinheiro.com.br

PEÇAS E ASSISTÊNCIA TÉCNICA NAS REVENDEDORAS AUTORIZADAS:

REVENDA AUTORIZADA: